



TECHNISCHE GRUNDLAGEN KREUZROLLEN- SCHLITTENFÜHRUNGEN

Einsatzgebiete Positionier-, Bewegungs- und Bearbeitungsaufgaben sowie Koordinatentische jeder Art. Horizontale Bauweise (Standard), vertikale Bauweise (bitte bei Bestellung vermerken.)

Werkstoff und Schlittenausführung Standardausführung GG 26–30, alternativ Al. Alle Außenflächen geschliffen. Ohne Befestigungsbohrungen. Auf Wunsch können die Schlitten chemisch vernickelt (GG 25), oder eloxiert (Al) werden. Andere Werkstoffe auf Anfrage. Alle Typen und Größen sind untereinander kombinierbar.

**Spindel-
ausführung** Alle Schlitten sind mit gehärteten und geschliffenen metrischen Standardspindeln ausgerüstet. Steigungsgenauigkeit $\pm 0,02$ mm auf 300 mm Länge. Sonderspindeln auf Anfrage.

**Belastbarkeit
und Gewicht** Schlittengrößen 30–300 von 100 N – 12000 N belastbar. Gewicht der Grundausführung RE von 0,2 – 143 kg.

Wartung Sämtliche ERO-Kreuzrollen-Schlittenführungen sind wartungsarm (siehe Seite 13).

**Vorteile von
ERO-Schlitten-
führungen
Typ R** Lange Lebensdauer
Große Verfahrgeschwindigkeit (50 m/min.)
Leichtgängigkeit der Bewegung
(Reibung $< 0,003$)
Höchste Präzision
Wirtschaftlich

KREUZROLLENLAGERTE SCHLITTENFÜHRUNGEN TYP R

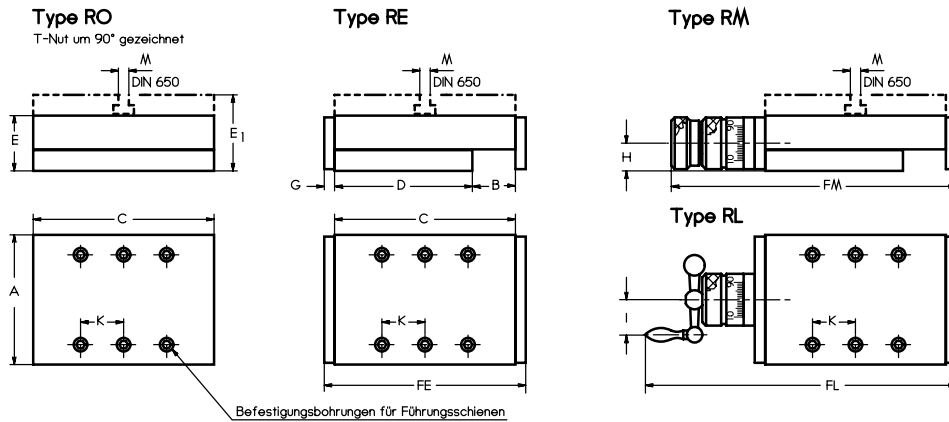

Schienen-Grösse	A Breite	C Länge O	B Hub	D Länge U	E Höhe	E ₁ Höhe-T-Nute	FE	FM	FL	G	H	I	J	K
	30	35	10	25			41	62						
	30	55	20	35			61	82						
1	30	75	30	45	17		81	102		3	8,5		M 2	10
	30	105	40	65			111	132						
	30	135	50	85			141	162						
	50	105	25	80			115	156	174					
3	50	155	50	105	26	38	165	206	224	5	13,0	8	M 4	25
	50	180	75	105			190	231	249					
	50	230	100	130			240	281	299					
	75	105	25	80			117	167	182					
	75	155	50	105			167	217	232					
3	75	205	75	130	32	44	217	267	282	6	16,0	18	M 4	25
	75	255	100	155			267	317	322					
	75	280	125	155			292	342	357					
	75	305	150	155			317	367	382					
	100	135	25	110			151	201	216					
	100	210	50	160			226	276	291					
6	100	310	100	210	42	54	326	376	391	8	21,0	18	M 6	50
	100	410	150	260			426	476	491					
	100	510	200	310			526	576	591					
	150	210	50	160			230	300	335					
	150	310	100	210			330	400	435					
6	150	460	150	310	52	68	480	550	585	10	26,0	40	M 6	50
	150	510	200	310			530	600	635					
	150	710	250	460			730	800	835					
	200	260	50	210			284	354	389					
	200	410	100	310			434	504	539					
9	200	610	200	410	58	74	634	704	739	12	29,0	40	M 8	100
	200	710	300	410			734	804	839					
	200	810	400	410			834	904	939					
	200	1010	500	510			1034	1104	1139					
	300	410	100	310			440	542	608					
	300	610	200	410			640	742	808					
9	300	710	300	410	72	88	740	842	908	15	36,0	Hand- rad Ø 125	M 8	100
	300	810	400	410			840	942	1008					
	300	1010	500	510			1040	1142	1208					

EINBAUDATEN

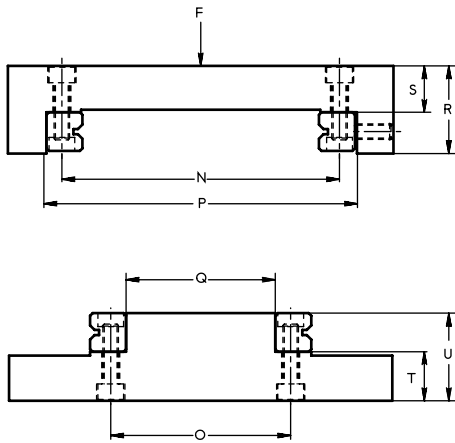

Standardausführung aus GG 26–30

(andere Werkstoffe auf Anfrage).

Alle Außenflächen geschliffen,

Kreuzrollen-Schienen austauschbar mit Teflon-beschichteten Schienen.

Befestigungsbohrungen Seite 9.

Andere Längenabmessungen auf Wunsch möglich.

Konstruktionsänderungen vorbehalten!

N	O	P	Q	R	S	T	U	Ablese- genauigkeit	Spindel	M (DIN-650)	Belastung F (dyn/N)	Gewicht (kg)
											100	0,20
											120	0,30
20,4	10,6	24	7	10,5	6,0	7,0	11,0	0,01	3 x 0,5		140	0,30
											180	0,40
											200	0,50
											700	1,00
37,0	15,0	44	8	17,5	8,0	10,0	18,0	0,01	6 x 1,0	1 x 6	700	1,25
											850	1,30
											1000	2,10
											700	1,85
											700	2,30
52,0	30,0	59	23	19,5	10,5	13,5	21,5	0,01	8 x 1,0	1 x 6	1200	2,90
											1400	3,35
											1275	3,80
											1000	3,95
											2000	4,70
											3000	6,40
74,0	36,0	86	24	28,0	12,0	15,0	30,0	0,01	12 x 1,0	2 x 6	3600	8,30
											4000	10,30
											4800	12,10
											3000	11,00
											3600	14,50
108,0	70,0	120	58	34,0	18,0	19,0	34,0	0,01	16 x 1,0	2 x 8	5400	20,80
											4800	21,70
											7800	30,20
											6750	22,10
											9750	34,40
146,0	94,0	164	76	41,0	18,0	18,0	40,0	0,02	20 x 2,0	2 x 8	1200	44,10
											9750	47,20
											8250	50,30
											9750	62,00
											9750	71,00
											12000	99,00
238,0	186,0	256	168	48,0	24,0	26,0	48,0	0,02	20 x 2,0	3 x 10	9750	108,00
											8250	116,00
											9750	143,00

Bestellbeispiel:

RE 100.210.050
 ↑ ↑ ↑
 Hub „B“
 Länge „C“
 Breite „A“

RO 100.160.50
 ↑ ↑
 bei Typ RO
 Länge „C“
 Breite „A“



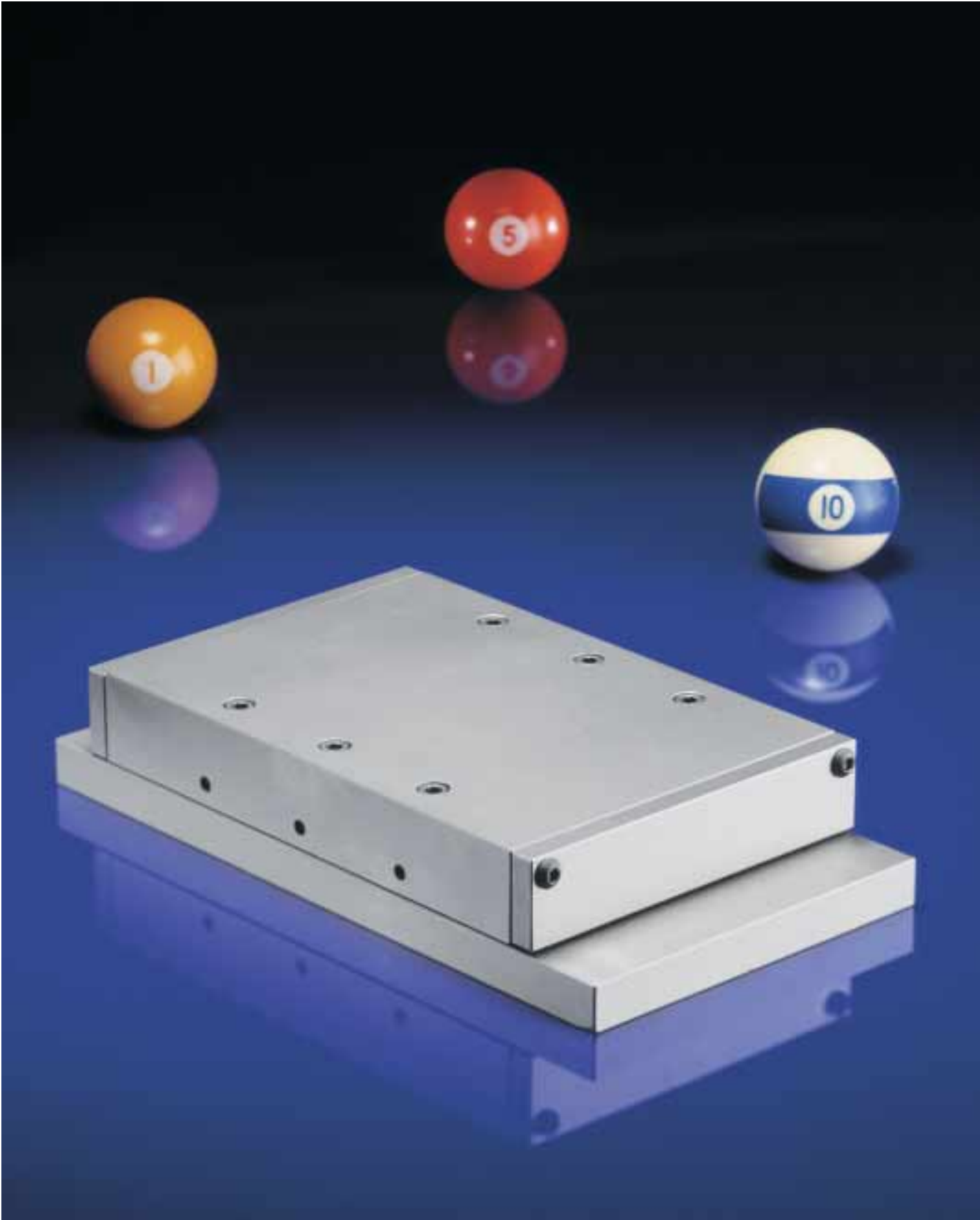

TECHNISCHE GRUNDLAGEN KREUZROLLEN- SCHLITTENFÜHRUNG TYP RG

Einsatzgebiete Positionier-, Bewegungs- und Bearbeitungsaufgaben. Horizontale Bauweise (Standard), vertikale Bauweise (bei Bestellung vermerken).

Werkstoff und Schlittenausführung Standardausführung GG 26–30, alternativ Al. Alle Außenflächen geschliffen. Ohne Befestigungsbohrungen. Auf Wunsch können die Schlitten chemisch vernickelt (GG 25), oder eloxiert (Al) werden. Andere Werkstoffe auf Anfrage. Alle Typen und Größen sind untereinander kombinierbar. Die Schlitten sind als geschlossene Ausführung konstruiert, was eine allseitige Dichtung ermöglicht. Der geringe Abstand zwischen Ober- und Unterteil verhindert das Eindringen von Schmutz. Sollten die Tische staubdicht und gegen Eindringen von Flüssigkeiten ausgerüstet sein, so ist der Typ RGA zu wählen. Durch die allseitig angebrachten Abstreifer erhöht sich der Reibwert. Alle Typen sind auch mit TV-Führungen ausrüstbar.

Belastbarkeit und Gewicht Schlittengrößen 50 – 300 von 610 N – 17000 N belastbar. Gewicht der Grundausführung RG von 1,2 – 49 kg.

Wartung Sämtliche ERO-Kreuzrollen-Schlittenführungen sind wartungsarm.

Vorteile von ERO-Schlittenführungen Typ RG und REGA

- Lange Lebensdauer
- Große Verfahrgeschwindigkeit
- Leichtgängigkeit der Bewegung
- Sehr gute Notlaufeigenschaften bei Einsatz von TV-Führungen
- Sehr gute Schwingungsdämpfung bei Einsatz von TV-Führungen
- Höchste Präzision
- Wirtschaftlich

KREUZROLLENGELAGERTE, GESCHLOSSENE SCHLITTENFÜHRUNG TYP RG ABSTREIFER MIT GRUNDPLATTE TYP RGA

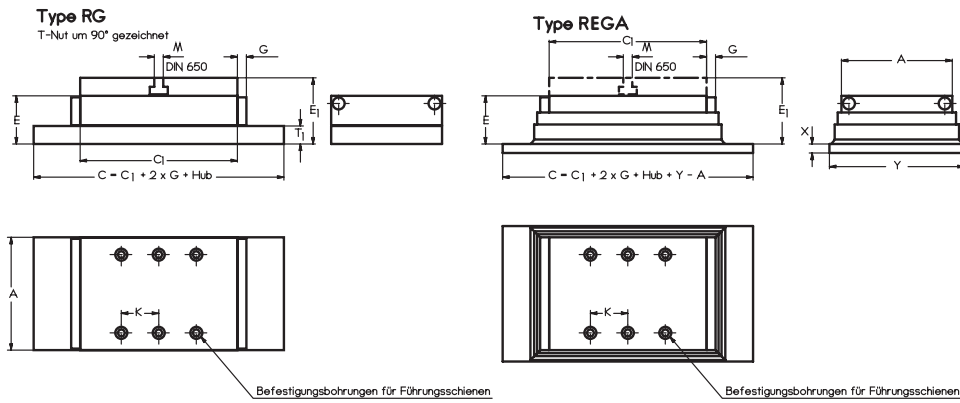

Schienen-Grösse	A Breite	C ₁ Länge O-Teil	B Hub	C Länge	E Höhe	E ₁ Höhe-T-Nute	G	T ₁	X	Y	K
3	50	105	25	140	26	38	5	8,0	6	62	25
	50	155	50	215							
	50	180	75	265							
	50	230	100	340							
3	75	105	25	142	32	44	6	12,0	6	90	25
	75	155	50	217							
	75	205	75	292							
	75	255	100	367							
6	100	135	25	176	42	64	8	13,5	8	115	50
	100	210	50	276							
	100	310	100	426							
6	150	210	50	280	52	68	10	17,5	10	170	50
	150	310	100	430							
	150	460	150	630							
	150	510	200	730							
9	200	260	50	334	58	74	12	16,5	12	220	100
	200	410	100	534							
	200	610	200	834							

EINBAUDATEN

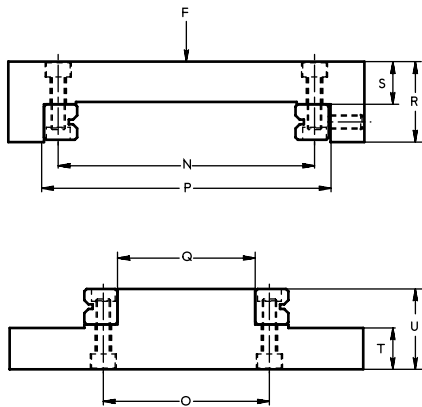

Standardausführung aus GG 26–30

(andere Werkstoffe auf Anfrage).

Alle Außenflächen geschliffen,

Kreuzrollen-Schienen austauschbar mit Teflon-beschichteten Schienen.

Befestigungsbohrungen Seite 9.

Andere Längenabmessungen auf Wunsch möglich.

Konstruktionsänderungen vorbehalten!

N	O	P	Q	R	S	T	U	Ablese- genauigkeit	Spindel	M (DIN-650)	Belastung F (dyn N)	Gewicht (kg)
											700	1,20
37,0	15,0	44	8	17,5	8,0	10,0	18,0	0,01	6 x 1,0	1 x 6	700	1,40
											850	1,70
											1000	2,10
											700	1,80
52,0	30,0	59	23	19,5	10,5	13,5	21,5	0,01	8 x 1,0	1 x 6	700	2,50
											1200	2,90
											1400	3,30
											2000	4,70
74,0	36,0	86	24	28,0	12,0	15,0	30,0	0,01	12 x 1,0	2 x 6	3000	5,10
											3600	7,90
											3000	11,10
108,0	70,0	120	58	34,0	18,0	19,0	34,0	0,01	16 x 1,0	2 x 8	3600	15,90
											5400	21,50
											4800	23,60
											6750	32,50
146,0	94,0	164	76	41,0	18,0	18,0	40,0	0,02	20 x 2,0	2 x 8	9750	44,50
											8250	48,90

Bestellbeispiel:

RG 100.210.050
 ↑ Hub „B“
 ↑ Länge „C“
 ↑ Breite „A“

TECHNISCHE GRUNDLAGEN KREUZROLLEN- SCHLITTENFÜHRUNG TYP RQ

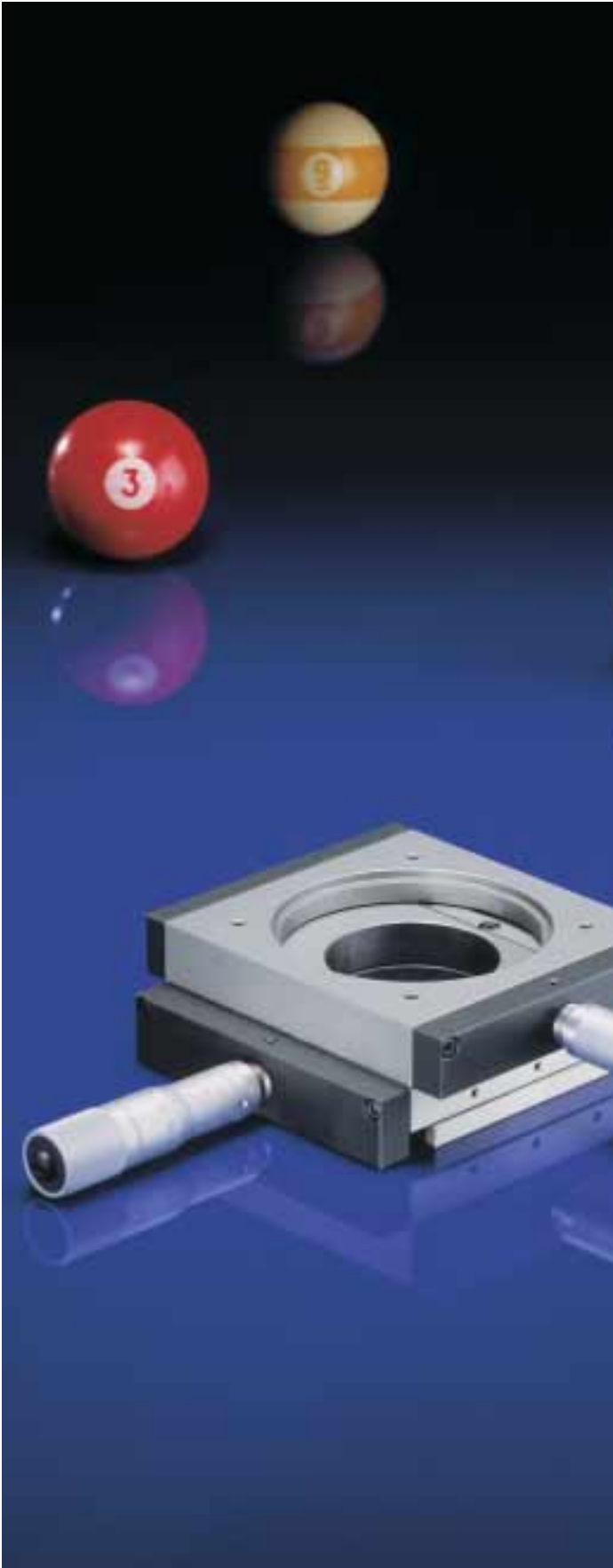

Einsatzgebiete	Positionier- und Bewegungsaufgaben im Z.B. optischen, medizinischen und wissenschaftlichen Bereich. Sie sind nur horizontal einsetzbar. (Rückholfedern)
Werkstoff und Schlittenausführung	Standardausführung GG 26–30, alternativ Al. Alle Außenflächen geschliffen. Ohne Befestigungsbohrungen. Auf Wunsch können die Schlitten chemisch vernickelt (GG 25), oder eloxiert (Al) werden. Andere Werkstoffe auf Anfrage.
Spindel-ausführung	Angebaute Einbaumikrometer (Ablesegenauigkeit 0,01 mm Standard).
Belastbarkeit und Gewicht	Schlittengrößen 75 – 200 von 370 N – 2400 N belastbar. Gewicht der Grundausführung RQ von 1,2 – 31,8 kg. (Bei auftretenden Querkräften bitte Rückfragen)
Wartung	Sämtliche ERO-Schlittenführungen sind wartungsarm.
Vorteile von ERO-Schlittenführungen Typ RQ	Lange Lebensdauer Kein Umkehrspiel durch eingebaute Rückholfeder Leichtgängigkeit der Bewegung Niedrige Bauhöhe Durchgehende Mittelbohrung Höchste Präzision Wirtschaftlich

KREUZROLLENGELAGERTE SCHLITTENFÜHRUNG TYP RQ MIT MIKROMETER TYP RQM ALS KREUZTISCH TYP RQMK

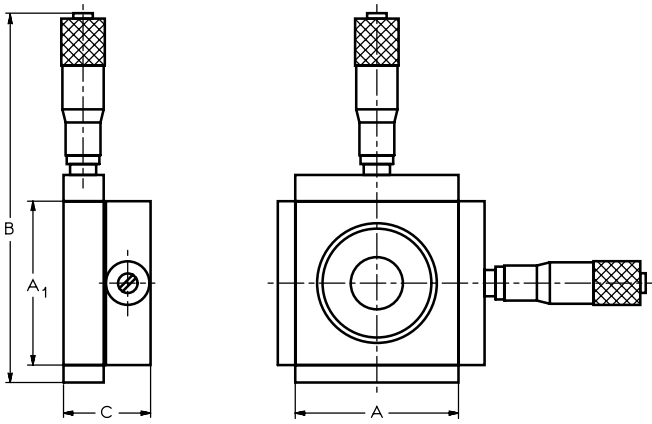

A Breite	A ₁	B	C	X/Y Hub	Schlitten- gewicht kg	Belastung N
75	75	182	40	20	1,2	370
100	100	207	40	20	1,9	750
150	150	299	50	45	2,2	750
200	200	351	50	45	12,9	1550

Ablesegenauigkeit 0,01 mm

RQK

RQ

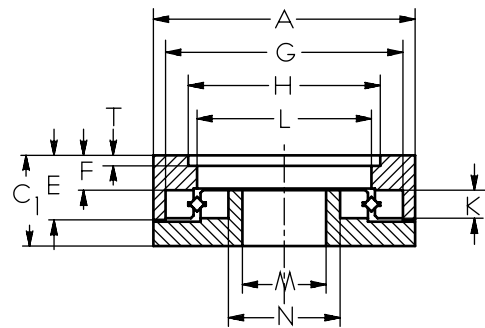
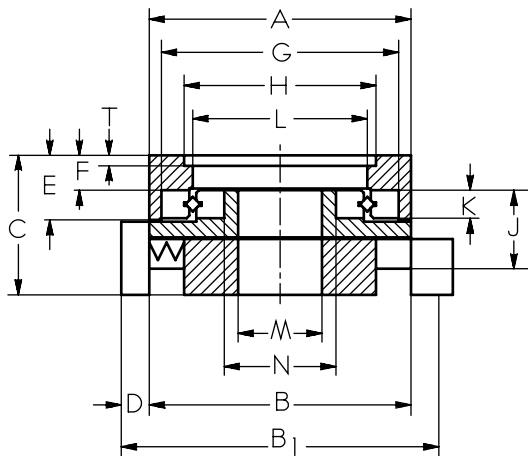

A Breite	B	B ₁	C	C ₁	D	E	F	G	H	J	K	L	M	N	T
75	75	95	40	26	8	18,5	10	68	55	22,5	8	50	24	32	3
100	100	120	40	26	8	18,5	10	92	80	22,5	8	75	46	56	3
150	150	174	50	32	10	21,0	12	120	105	26,0	8	100	70	84	3
200	200	224	50	32	10	21,0	12	170	130	26,0	8	125	110	134	3