

TECHNISCHE GRUNDLAGEN SCHLITTENFUHRUNG HOHENVERSTELLBAR TYP SMH (SCHWALBENSCHWANZ)

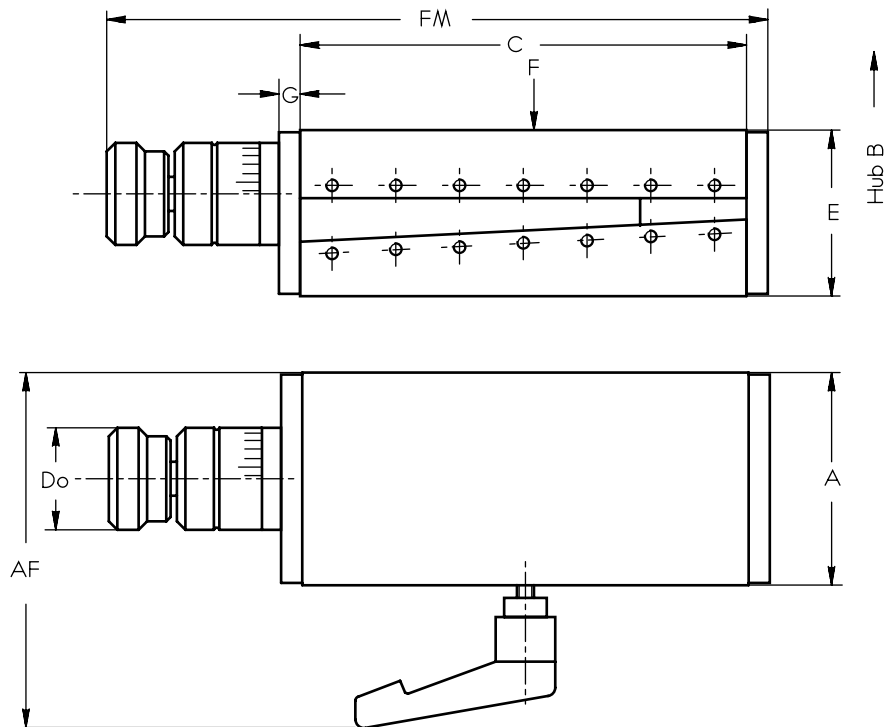

Einsatzgebiete	Positionieraufgaben im mechanischen, optischen und wissenschaftlichen Bereich.
Werkstoff und Schlittenausführung	Standardausführung GG 26–30. Andere Werkstoffe auf Anfrage. Alle Außenflächen geschliffen. Auf Wunsch können die Schlitten chemisch vernickelt werden.
Spindel-ausführung	Alle Schlitten sind mit gehärteten und geschliffenen metrischen Standardspindeln ausgerüstet. Steigungsgenauigkeit $\pm 0,02$ mm auf 300 mm Länge. 1 Teilstrich = 0,001 Hub. 1 Umdrehung = 0,05 mm Hub.
Belastbarkeit und Gewicht	Schlittengrößen 50–100 von 610 N – 5000 N belastbar. Gewicht der Größen 50 – 100 von 1,5 – 6,7 kg.
Wartung	Sämtliche ERO-Schlittenausführungen sind wartungsarm.
Vorteile von ERO-Schlittenausführungen Typ SMH	Lange Lebensdauer Leichtgängigkeit der Bewegung Höchste Präzision Wirtschaftlich

TECHNISCHE GRUNDLAGEN SCHLITTENFUHRUNG HOHENVERSTELLBAR TYP SMH



A Breite	B Hub	C Länge	D	E Höhe ohne Hub	AF	FM	G	Spindel	Belastung F (dyn/N)	Gewicht kg
50	1,25	105	24	38,75	84	156	5	M 6	610	1,5
75	1,75	130	30	48,25	109	190	6	M 8 x 1	2400	3,5
100	2,50	160	30	60,00	134	224	8	M 12 x 1	5000	6,7